

# Émber

P R E M I U M



EXKLUSIVE KAMINÖFEN

## Inhalt

# MODERNES WOHNEN, TRADITIONELLES HEIZEN.

Tauchen Sie ein in die Welt der exklusiven Kaminöfen.

<b>Classic Line</b>	<b>4 - 5</b>
E-Basic	6 - 7
E11	8 - 9
E14	10 - 11
E16	12 - 13
COOK	14 - 15
<b>Modern Line</b>	<b>16 - 17</b>
E11 VG	18 - 19
E11 VG <i>In Stein gehüllt</i>	20 - 21
E14 VG	22 - 23
E16 VG	24 - 25
E15 VG	26 - 27
E15 XL VG	28 - 29
D19 VG	30 - 31
F11 VG	32 - 33
F14 VG	34 - 35
F16 VG	36 - 37
U2 VG	38 - 39
<b>Serie 50</b>	<b>40 - 41</b>
O1	42 - 43
O1 VG	44 - 45
O1 VG <i>Rounded Edition</i>	46 - 47
O1 XL	48 - 49
O2	50 - 51
O2 VG	52 - 53
O2 VG <i>Rounded Edition</i>	54 - 55
M3 VG	56 - 57
M4 VG	58 - 59



# CLASSIC LINE

Im Herzen des Zuhauses, wo Wärme und Geborgenheit aufeinandertreffen, setzen unsere klassischen Holzfeuerstätten auf echte Authentizität. Sie vereinen zeitloses Design in höchster Funktionalität, basierend auf traditioneller Handwerkskunst und erstklassigen Materialien.

Ein entscheidender Vorteil dieser Serie ist der Feuerraum aus Thermobeton. Dieses hochwertige Material speichert die Wärme hocheffizient und garantiert eine langanhaltende Wohlfühlatmosphäre sowie eine konstante Temperaturabgabe ohne unnötige Energieverluste.

Die Kamintür aus robustem Stahl unterstreicht die schlichte Eleganz und sorgt für maximale Stabilität über Jahre hinweg. Ein integriertes Drei-Punkt-Verriegelungssystem garantiert dabei nicht nur höchste Sicherheit, sondern auch einen absolut dichten Verschluss und eine optimale Verbrennung.

Unsere Classic Line verbindet somit bewährte Tradition mit modernster Heiztechnologie. Sie bietet weit mehr als nur Wärme – sie erschafft ein ästhetisches Erlebnis und einen Ort für unvergessliche Momente in Ihrem Zuhause.

flamme  
VERTE

Le label  
du chauffage  
au bois



# E-BASIC

Dank seiner kompakten Bauweise ist dieser Kamin die ideale Wahl für kleinere Räume. Der E-Basic verbindet effiziente Heizleistung mit modernem Design und fügt sich stilvoll in jedes Interieur ein. Erleben Sie wohltuende Wärme und ein elegantes Ambiente, das perfekt auf Ihre ästhetischen Ansprüche zugeschnitten ist.

NENNWÄRMELEISTUNG	6,5 kW
BEHEIZBARE FLÄCHE	135 m <sup>2</sup>
GEWICHT	105 kg
WANDABSTÄNDE	100/100/800
HINTEN / SEITE / VORNE (mm)	
WIRKUNGSGRAD	81%
FEINSTAUB	35 mg/m <sup>3</sup>
VERBRENNUNGSLUFT (mm)	Ø 100 mm
ABGASANSCHLUSS (mm)	Ø 150 mm
ENERGIEEFFIZIENZKLASSE	A+

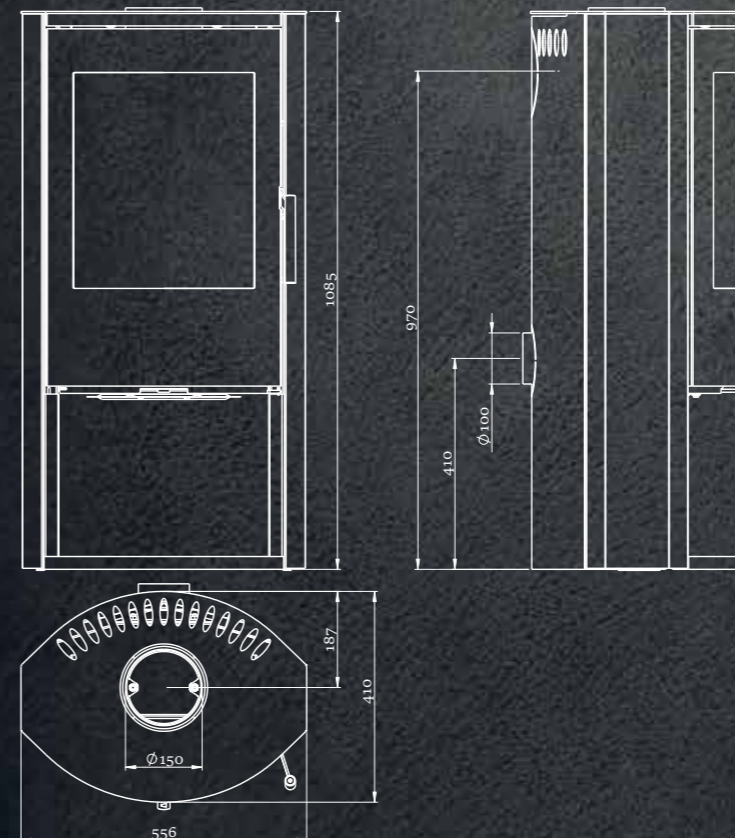

# E11

Inspiziert vom beliebten E14, bietet dieses Modell Platz für einen Wärmespeicher oberhalb des Feuerraums und ist für Holzscheite bis 33 cm Länge optimiert. Der E11 vereint elegante Ästhetik mit hocheffizienter Heizleistung nach modernen Standards. Er fügt sich nahtlos in jedes moderne Interieur ein und verleiht Ihrem Zuhause eine besondere Note von Wärme, Stil und Komfort.

NENNWÄRMELEISTUNG	6,5 kW
BEHEIZBARE FLÄCHE	135 m <sup>2</sup>
GEWICHT	155 kg
WANDABSTÄNDE	100/100/800
HINTEN / SEITE / VORNE (mm)	
WIRKUNGSGRAD	81%
FEINSTAUB	35 mg/m <sup>3</sup>
VERBRENNUNGSLUFT (mm)	Ø 100 mm
ABGASANSCHLUSS (mm)	Ø 150 mm
ENERGIEEFFIZIENZKLASSE	A+

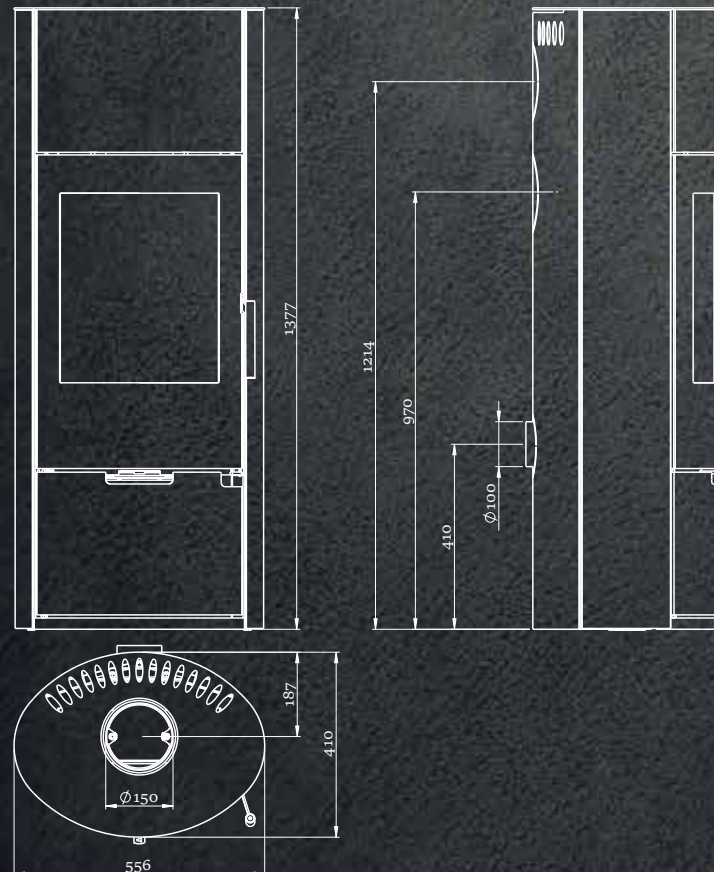

Auch in folgenden Versionen erhältlich:



SERPENTINSTEIN

KALKSTEIN





# E14

Als Basismodell der E-Serie besticht der E14 durch zeitloses Design und exzellente Leistung, die seit Jahren für große Beliebtheit sorgen. Er fügt sich mühelos in jedes Interieur ein und schafft eine Atmosphäre von Wärme und Komfort. Unter dem Feuerraum befindet sich ein praktisches Holzfach, das wahlweise offen oder mit einer eleganten Tür ausgeführt werden kann.

NENNWÄRMELEISTUNG	6,5 kW
BEHEIZBARE FLÄCHE	135 m <sup>2</sup>
GEWICHT	105 kg
WANDABSTÄNDE	100/100/800
HINTEN / SEITE / VORNE (mm)	
WIRKUNGSGRAD	81%
FEINSTAUB	35 mg/m <sup>3</sup>
VERBRENNUNGSLUFT (mm)	Ø 100 mm
ABGASANSCHLUSS (mm)	Ø 150 mm
ENERGIEEFFIZIENZKLASSE	A+

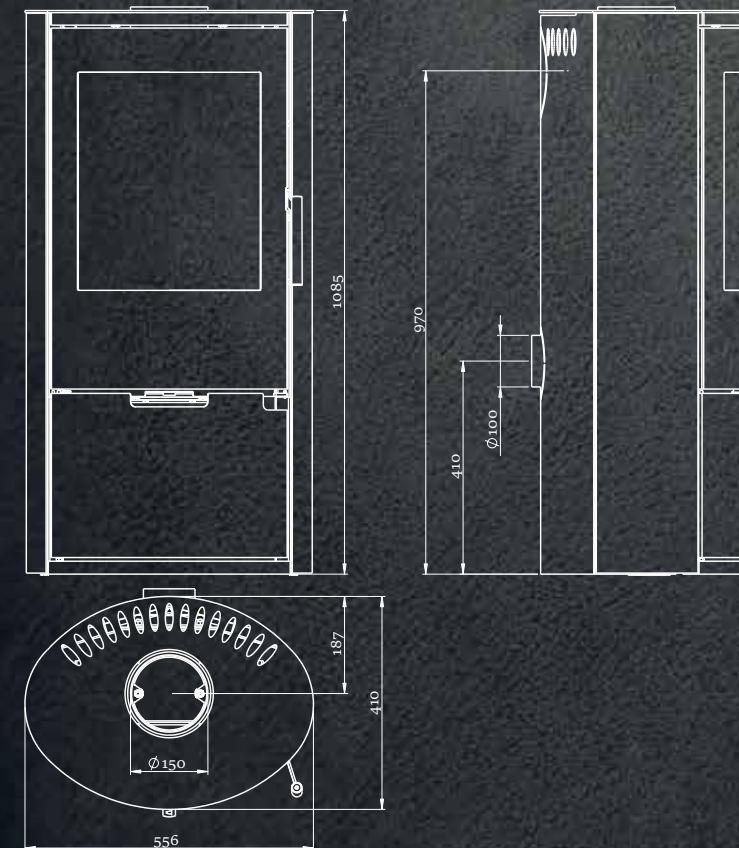

Auch in folgenden Versionen erhältlich:



SERPENTINSTEIN



KALKSTEIN

# E16

Das Modell E16 aus der E-Serie besticht durch einen innovativen Drehsockel, der eine gezielte Wärmeabstrahlung und einen flexiblen Blick auf das Feuer aus jeder Raumecke ermöglicht. Dank seines modernen Designs eignet er sich ideal für offene Wohnkonzepte und schafft eine perfekte Verbindung zwischen verschiedenen Wohnbereichen.

NENNWÄRMELEISTUNG	6,5 kW
BEHEIZBARE FLÄCHE	135 m <sup>2</sup>
GEWICHT	140 kg
WANDABSTÄNDE	100/100/800
HINTEN / SEITE / VORNE (mm)	
WIRKUNGSGRAD	81%
FEINSTAUB	35 mg/m <sup>3</sup>
VERBRENNUNGSLUFT (mm)	Ø 100 mm
ABGASANSCHLUSS (mm)	Ø 150 mm
ENERGIEEFFIZIENZKLASSE	A+

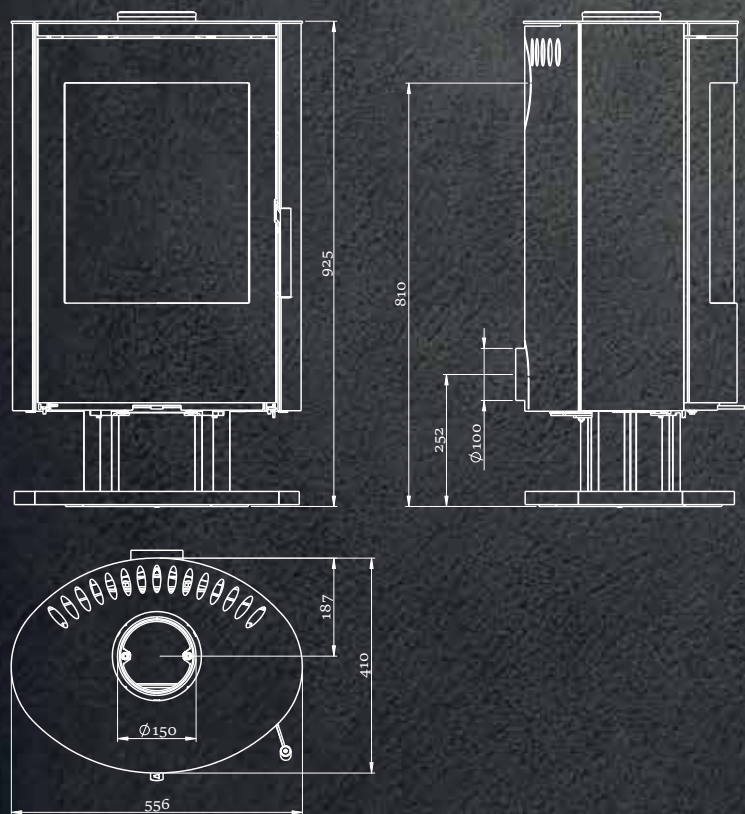

Auch in folgenden Versionen erhältlich:



SERPENTINSTEIN

KALKSTEIN





# COOK

Das Modell „Cook“ verkörpert eine vollendete Symbiose aus der zeitlosen Eleganz eines Kamins und der funktionalen Raffinesse eines Herdes. Mit seiner klaren Linienführung und dem zeitgemäßen Design fügt sich Cook harmonisch in jedes anspruchsvolle Interieur ein. Konzipiert für den modernen Lifestyle, schenkt dieser Kamin Ihrem Zuhause wohlige Wärme – ergänzt um die exklusive Möglichkeit, kulinarische Köstlichkeiten auf einfache Weise zuzubereiten.

NENNWÄRMELEISTUNG	5,5 kW
BEHEIZBARE FLÄCHE	155 m <sup>2</sup>
GEWICHT	90 kg
WANDABSTÄNDE	250/350/850
HINTEN / SEITE / VORNE (mm)	
WIRKUNGSGRAD	85%
FEINSTAUB	40 mg/m <sup>3</sup>
VERBRENNUNGSLUFT (mm)	Ø 100 mm
ABGASANSCHLUSS (mm)	Ø 150 mm
ENERGIEEFFIZIENZKLASSE	A+

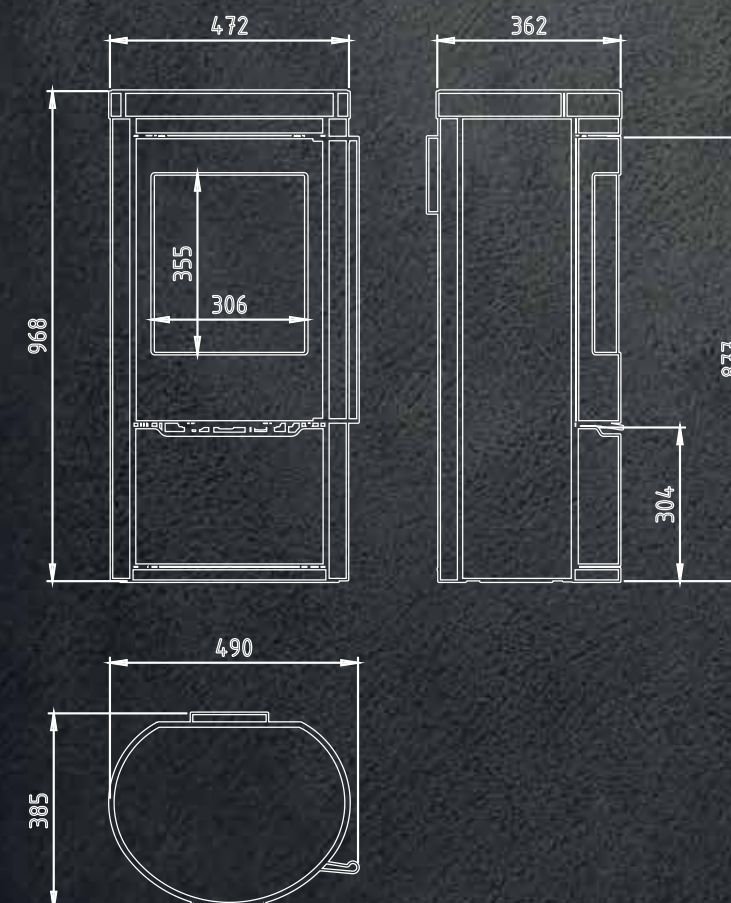

Ceran-Kochplatte



Die Oberplatte dieses Kamins ist aus hochwertigem Ceranglas gefertigt und dient als leistungsstarke Heizfläche – ideal für die Zubereitung und das Warmhalten von Speisen. Sie ermöglicht eine hocheffiziente Nutzung der Kaminwärme und vereint dabei kompromisslose Sicherheit mit maximaler Funktionalität und einem ästhetisch anspruchsvollen Design.

# MODERN LINE

In der heutigen dynamischen Welt verbinden unsere modernen Holzfeuerstätten perfekt Stil, Funktionalität und Technologie. Sie bieten eine Lösung, die Ihren zeitgemäßen Lebensstil ideal ergänzt.

Unsere Kaminofenlinie vereint innovative Technik, ästhetisches Design und Funktionalität. Jeder Kamin ist eine echte Bereicherung für Ihr Zuhause. Genießen Sie die Wärme, Eleganz und den Komfort unserer exklusiven Modelle.

Die Glastüren ermöglichen den vollen Genuss des Flammenspiels und der wohligen Wärme. Der elegante, durchgehende Griff verleiht dem Kaminofen zusätzliche Raffinesse und sorgt für eine einfache Bedienung.

Die Brennkammer aus Thermobeton speichert die Hitze effizient und sorgt für langanhaltenden Komfort. Gleichzeitig wird die Umweltbelastung reduziert und ein nachhaltiges Wohnen unterstützt.

Die 8 mm starke Stahl-Topplatte bietet Stabilität und unterstreicht das moderne Erscheinungsbild. Sie ermöglicht eine nahtlose Integration in jedes zeitgenössische Interieur.

flamme  
VERTE

Le label  
du chauffage  
au bois



# E11 VG

Dank seiner vollverglasten Tür ist der E11 VG sowohl eine effiziente Wärmequelle als auch ein elegantes Designobjekt. Unser patentiertes Verbrennungssystem garantiert dabei eine optimale Energienutzung sowie reduzierte Heizkosten. Erleben Sie die perfekte Verbindung aus Ästhetik und Effizienz, die eine behagliche Atmosphäre in Ihr Zuhause bringt.

NENNWÄRMELEISTUNG	6,5 kW
BEHEIZBARE FLÄCHE	135 m <sup>2</sup>
GEWICHT	155 kg
WANDABSTÄNDE	100/100/800
HINTEN / SEITE / VORNE (mm)	
WIRKUNGSGRAD	81%
FEINSTAUB	35 mg/m <sup>3</sup>
VERBRENNUNGSLUFT (mm)	Ø 100 mm
ABGASANSCHLUSS (mm)	Ø 150 mm
ENERGIEEFFIZIENZKLASSE	A+

- ECO DESIGN 2022
- FRISCHLUFT-ANSCHLUSS
- 33cm
- 5 JAHRE GARANTIE
- STANDARD EN 16510
- SCHOTT GLASS

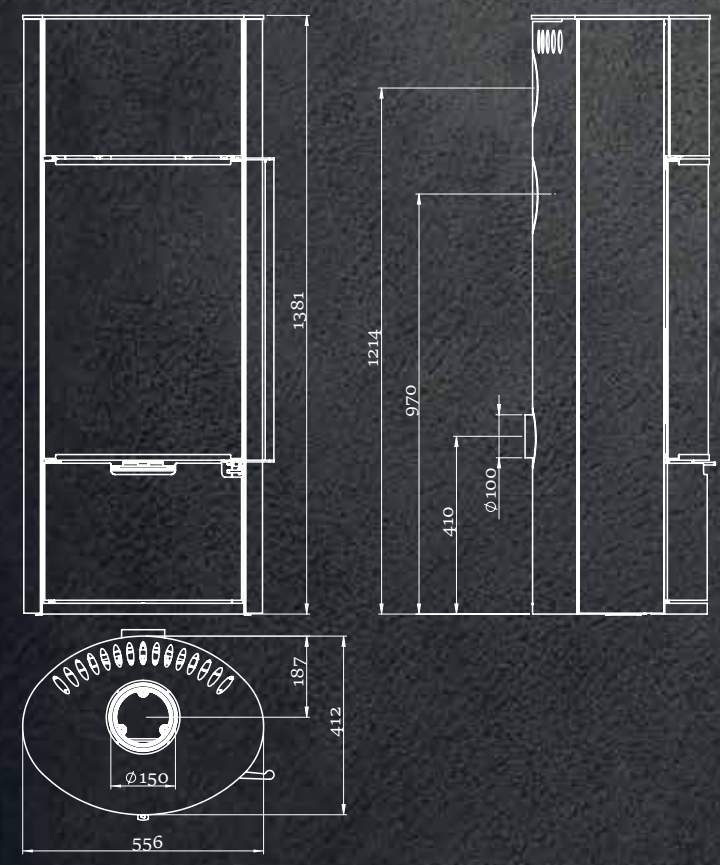

Auch in folgenden Versionen erhältlich:



SERPENTINSTEIN

KALKSTEIN

# E11 FG *In Stein gehüllt*

Der Ember E11 mit Glastüren präsentiert sich nun in einer noch kraftvolleren und beeindruckenderen Variante. Seine edle Steinverkleidung, die sich über die Oberseite, die Seitenwände und die Frontpartie erstreckt, verleiht ihm einen konsequent luxuriösen und modernen Charakter. Dieses Modell schenkt nicht nur außergewöhnliche Wärme, sondern setzt auch ein starkes ästhetisches Statement, das jeden Raum souverän dominiert.

NENNWÄRMELEISTUNG	6.5 kW
BEHEIZBARE FLÄCHE	135 m <sup>2</sup>
GEWICHT	190 kg
WANDABSTÄNDE HINTEN / SEITE / VORNE (mm)	100/100/800
WIRKUNGSGRAD	81%
FEINSTAUB	35 mg/m <sup>3</sup>
VERBRENNUNGSLUFT (mm)	Ø 100 mm
ABGASANSCHLUSS (mm)	Ø 150 mm
ENERGIEEFFIZIENZKLASSE	A+

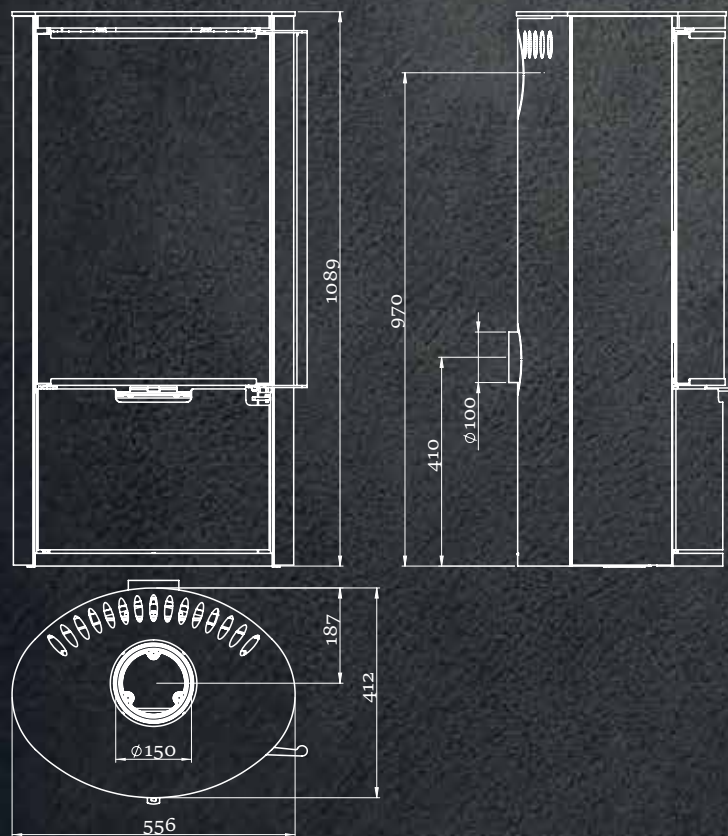

Eine Natursteinverkleidung, die nicht unbemerkt bleibt – ein raffiniertes Detail, das alle Blicke auf sich zieht und dem Raum einen Hauch von Luxus und Eleganz verleiht.





# E14 VG

Der E14 VG bietet nicht nur eine klare Sicht auf das Flammenspiel, sondern verleiht dem Raum auch eine besondere Weite und Offenheit. Diese moderne Ausführung bewahrt alle bewährten Qualitäten des klassischen E14, wie höchste Sicherheitsstandards, einfache Wartung und Langlebigkeit. Erleben Sie mit dem E14 VG die perfekte Verbindung aus Eleganz und Funktionalität, die unsere gesamte E-Serie auszeichnet.

NENNWÄRMELEISTUNG	6,5 kW
BEHEIZBARE FLÄCHE	135 m <sup>2</sup>
GEWICHT	105 kg
WANDABSTÄNDE	100/100/800
HINTEN / SEITE / VORNE (mm)	
WIRKUNGSGRAD	81%
FEINSTAUB	35 mg/m <sup>3</sup>
VERBRENNUNGSLUFT (mm)	Ø 100 mm
ABGASANSCHLUSS (mm)	Ø 150 mm
ENERGIEEFFIZIENZKLASSE	A+

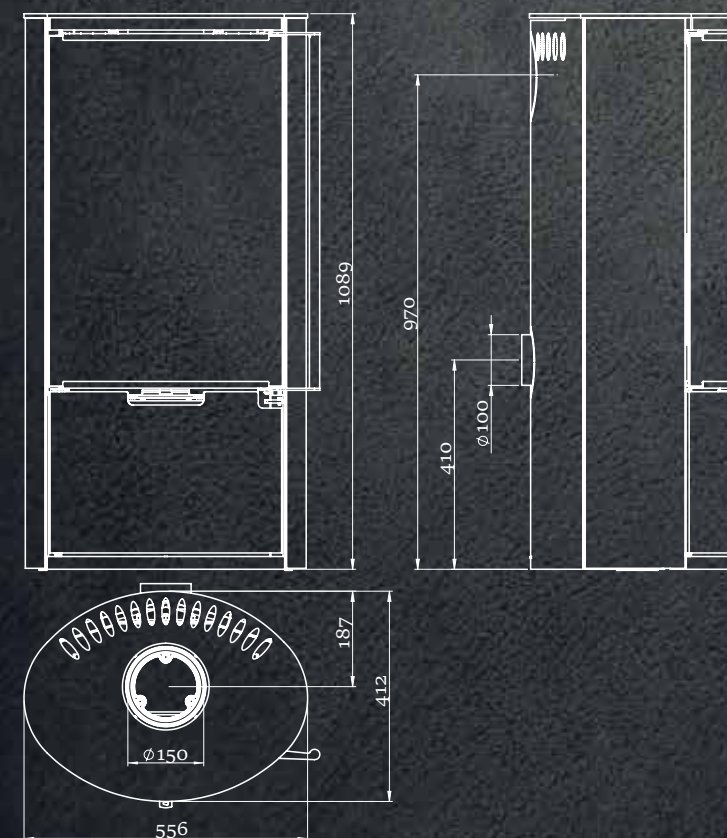

Auch in folgenden Versionen erhältlich:



SERPENTINSTEIN

KALKSTEIN

# E15 VG

Dieser Kamin besticht durch sein modernes Design und die einzigartige Dreiseitenverglasung, die den Blick auf das Feuer aus drei verschiedenen Richtungen ermöglicht. Die großzügige Fronttür aus Vollglas sorgt zusammen mit den beiden Seitenscheiben für eine ungehinderte Sicht auf die Flammen aus jeder Ecke des Raumes. Der E15 ist weit mehr als eine Wärmequelle – er wird zum anspruchsvollen Mittelpunkt Ihres Zuhauses, der Ästhetik und Funktionalität perfekt vereint.

NENNWÄRMELEISTUNG	6,0 kW
BEHEIZBARE FLÄCHE	135 m <sup>2</sup>
GEWICHT	101 kg
WANDABSTÄNDE	130/700/800
HINTEN / SEITE / VORNE (mm)	
WIRKUNGSGRAD	80%
FEINSTAUB	40 mg/m <sup>3</sup>
VERBRENNUNGSLUFT (mm)	Ø 100 mm
ABGASANSCHLUSS (mm)	Ø 150 mm
ENERGIEEFFIZIENZKLASSE	A

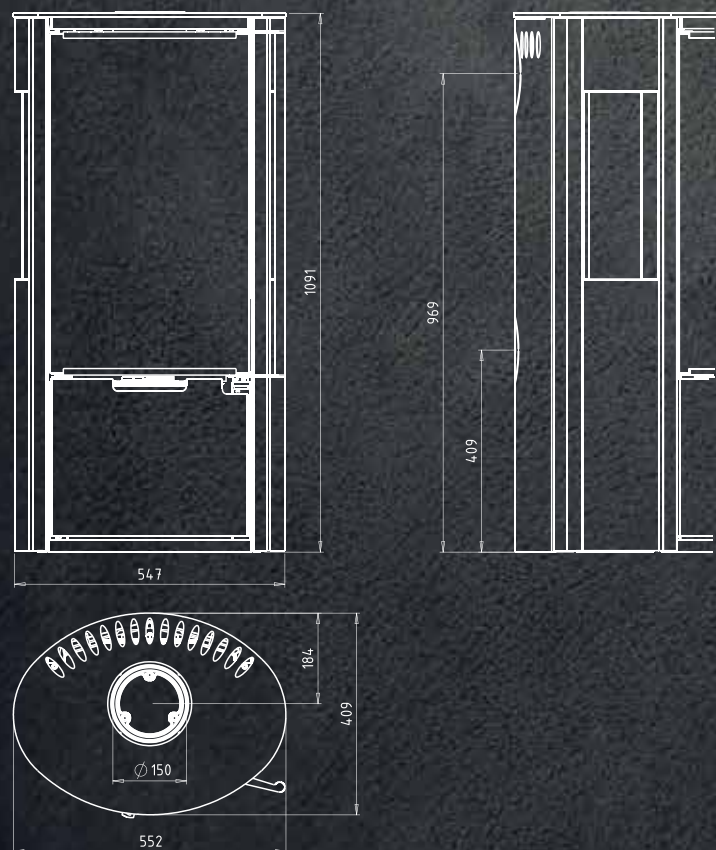

Erleben Sie das Flammenspiel aus jeder Perspektive Ihres Zuhauses



# E15 XL VG

Das Modell E15 XL VG ermöglicht die Installation eines Wärmespeichers direkt oberhalb des Feuerraums, was eine längere Wärmespeicherung und eine effizientere Abgabe an den Raum garantiert. Ob im Wohnzimmer oder in Entspannungsbereichen – der E15 XL VG wird durch sein anspruchsvolles Design und seine praktischen Funktionen zum Mittelpunkt Ihres Zuhauses. Genießen Sie mit diesem Modell die perfekte Symbiose aus Stil und Funktionalität.

NENNWÄRMELEISTUNG	6,0 kW
BEHEIZBARE FLÄCHE	135 m <sup>2</sup>
GEWICHT	131 kg
WANDABSTÄNDE	130/700/800
HINTEN / SEITE / VORNE (mm)	
WIRKUNGSGRAD	80%
FEINSTAUB	40 mg/m <sup>3</sup>
VERBRENNUNGSLUFT (mm)	Ø 100 mm
ABGASANSCHLUSS (mm)	Ø 150 mm
ENERGIEEFFIZIENZKLASSE	A

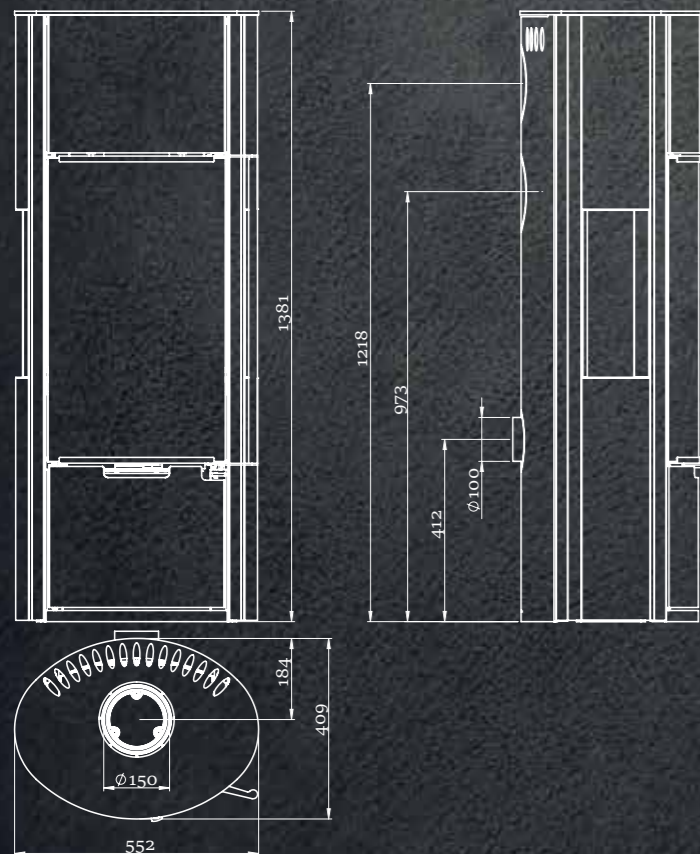

Erleben Sie das Flammenspiel aus jeder Perspektive Ihres Zuhauses





# E16 VG

Ein Highlight des E16 VG ist sein innovativer Drehsockel, der es ermöglicht, den Blick auf das Feuer flexibel in jede Ecke Ihres Zuhauses auszurichten. Diese Lösung ist ideal für offene Wohnkonzepte und schafft eine harmonische Verbindung zwischen verschiedenen Raumbereichen. Der E16 VG ist jedoch mehr als nur funktional – mit seiner vollverglasten Tür ist er eine ästhetische Bereicherung, die eine gemütliche und zauberhafte Atmosphäre in Ihrem Wohnraum schafft.

NENNWÄRMELEISTUNG	6,5 kW
BEHEIZBARE FLÄCHE	135 m <sup>2</sup>
GEWICHT	140 kg
WANDABSTÄNDE	100/100/800
HINTEN / SEITE / VORNE (mm)	
WIRKUNGSGRAD	81%
FEINSTAUB	35 mg/m <sup>3</sup>
VERBRENNUNGSLUFT (mm)	Ø 100 mm
ABGASANSCHLUSS (mm)	Ø 150 mm
ENERGIEEFFIZIENZKLASSE	A+

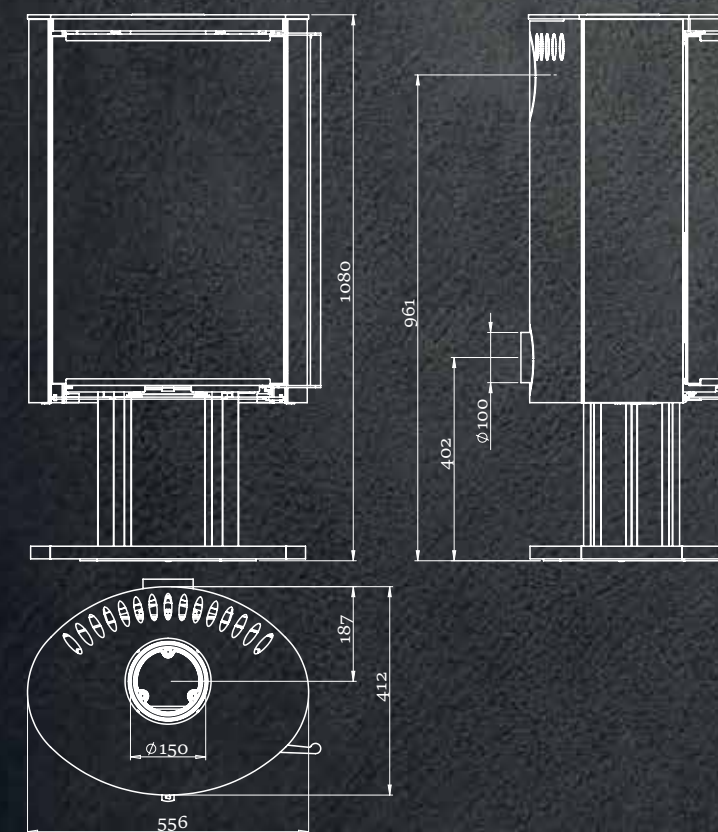

Auch in folgenden Versionen erhältlich:



SERPENTINSTEIN

KALKSTEIN

# D19 VG

Ein Hauptmerkmal des Kaminofens ist das großzügige Holzfach unter der Brennkammer, das diskret hinter einer Tür verborgen ist und sich nahtlos in das Gesamtdesign einfügt. Dieser Stauraum sorgt für Ordnung im Wohnbereich und hält das Brennholz stets griffbereit. Genießen Sie Komfort und Eleganz mit unserem D19 VG – ein unverzichtbares Element, das jedem Interieur Wärme und Raffinesse verleiht.

NENNWÄRMELEISTUNG	6,6 kW
BEHEIZBARE FLÄCHE	135 m <sup>2</sup>
GEWICHT	137 kg
WANDABSTÄNDE	180/420/1150
HINTEN / SEITE / VORNE (mm)	
WIRKUNGSGRAD	80%
FEINSTAUB	40 mg/m <sup>3</sup>
VERBRENNUNGSLUFT (mm)	Ø 100 mm
ABGASANSCHLUSS (mm)	Ø 150 mm
ENERGIEEFFIZIENZKLASSE	A

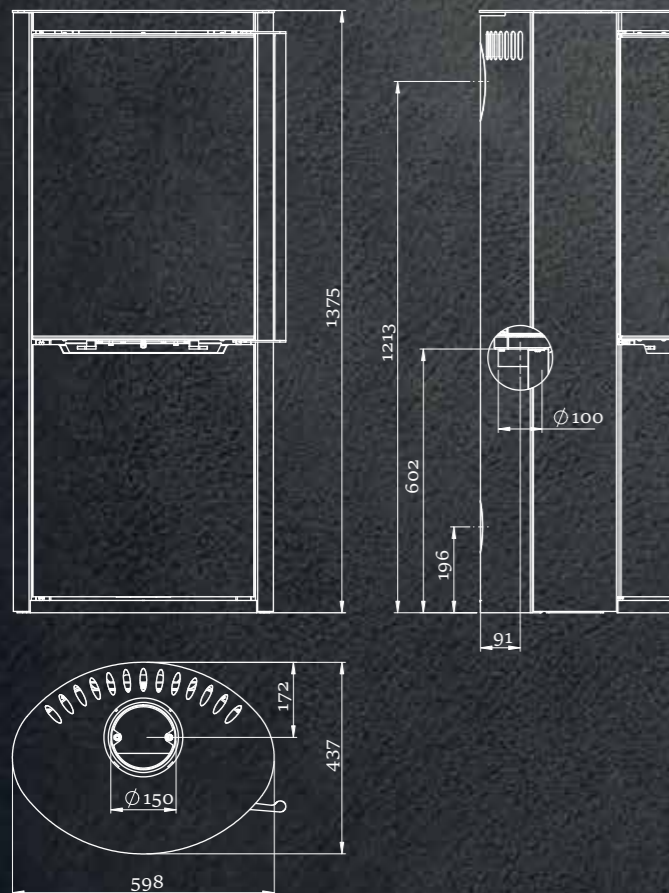

Auch in folgenden Versionen erhältlich:



SERPENTINSTEIN



KALKSTEIN





# F11 VG

Dieses Modell bietet die Option, einen Wärmespeicher direkt über dem Feuerraum zu installieren, was eine langanhaltende Wärmeabgabe garantiert. Die eleganten Vollglastüren mit einem durchgehenden Edelstahlgriff verleihen dem Kaminofen eine besondere Note. Neben der ästhetischen Aufwertung Ihres Wohnraums bieten sie einen klaren Blick auf das Flammenspiel und schaffen eine behagliche Atmosphäre. Der F11 VG ist die ideale Wahl für alle, die eine perfekte Symbiose aus elegantem Design und hoher Funktionalität suchen.

NENNWÄRMELEISTUNG	7,0 kW
BEHEIZBARE FLÄCHE	140 m <sup>2</sup>
GEWICHT	130 kg
WANDABSTÄNDE HINTEN / SEITE / VORNE (mm)	180/520/1150
WIRKUNGSGRAD	82%
FEINSTAUB	40 mg/m <sup>3</sup>
VERBRENNUNGSLUFT (mm)	Ø 100 mm
ABGASANSCHLUSS (mm)	Ø 150 mm
ENERGIEEFFIZIENZKLASSE	A+

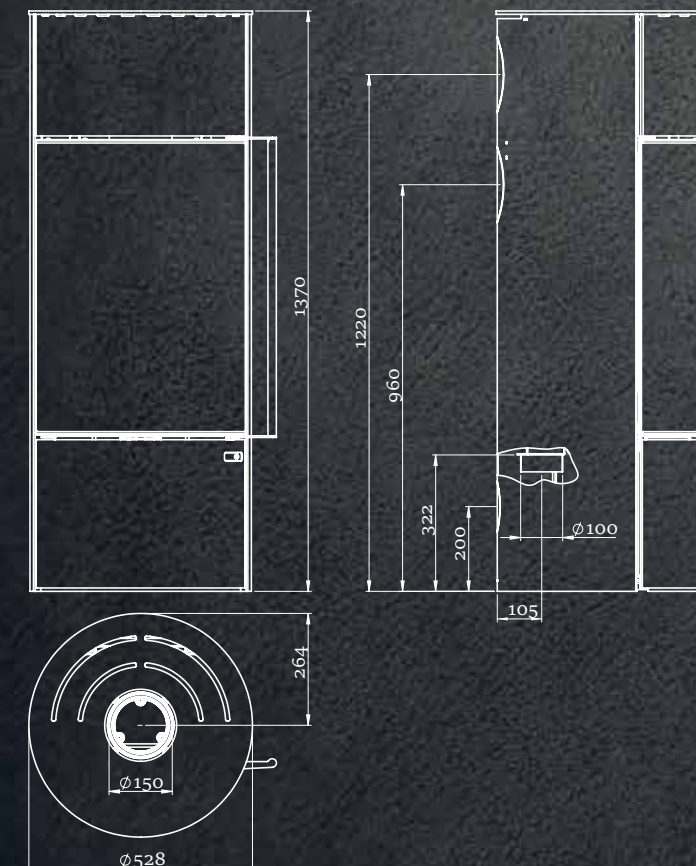

Großzügige Glasflächen und ein großer Feuerraum bieten einen freien Blick auf das Feuer und unterstreichen die Präsenz des Kamins. Der nahtlose, dezente Griff bewahrt die klare Sicht und verleiht dem Design gleichzeitig eine elegante Note.

# F14 VG

Ein herausragendes Merkmal dieses Modells ist die großzügige Verglasung, die sich über die gesamte Brennchamber erstreckt. Dies ermöglicht nicht nur eine maximale Sicht auf das Flammenspiel, sondern verleiht Ihrem Zuhause auch eine besondere Weite und Offenheit. Der durchgehende Edelstahlgriff an der Kamintür setzt zusätzliche Akzente in Sachen Eleganz und zeitgemäßem Design. Komfort, Stil und Praktikabilität – vereint in unserem F14 VG der F-Serie. Lassen Sie Ihr Zuhause in Wärme und Luxus erstrahlen.

NENNWÄRMELEISTUNG	7,0 kW
BEHEIZBARE FLÄCHE	140 m <sup>2</sup>
GEWICHT	130 kg
WANDABSTÄNDE HINTEN / SEITE / VORNE (mm)	180/520/1150
WIRKUNGSGRAD	82%
FEINSTAUB	40 mg/m <sup>3</sup>
VERBRENNUNGSLUFT (mm)	Ø 100 mm
ABGASANSCHLUSS (mm)	Ø 150 mm
ENERGIEEFFIZIENZKLASSE	A+

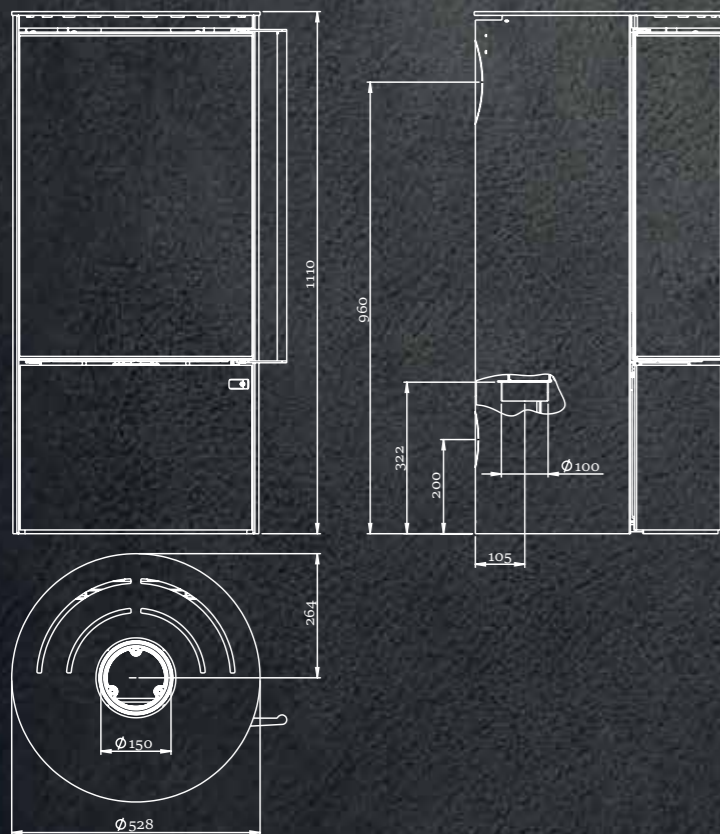

Großzügige Glasflächen und ein geräumiger Feuerraum garantieren einen freien, beeindruckenden Blick auf das Feuer. Der nahtlose, dezente Griff bewahrt die freie Sicht und verleiht dem Design zusätzliche Eleganz.





# F16 VG

Dieser innovative Kaminofen ist auf einem drehbaren Sockel montiert, wodurch sich die Brennkammer flexibel in jede gewünschte Richtung schwenken lässt. Dank dieser Anpassungsfähigkeit ist der F16 VG die ideale Wahl für moderne Open-Space-Konzepte. Ob im Wohn- oder Essbereich – richten Sie den Blick auf das Feuer immer dorthin aus, wo Sie gerade die Wärme und Atmosphäre genießen möchten.



NENNWÄRMELEISTUNG	7,0 kW
BEHEIZBARE FLÄCHE	140 m <sup>2</sup>
GEWICHT	125 kg
WANDABSTÄNDE	180/520/1150
HINTEN / SEITE / VORNE (mm)	
WIRKUNGSGRAD	82%
FEINSTAUB	40 mg/m <sup>3</sup>
VERBRENNUNGSLUFT (mm)	Ø 100 mm
ABGASANSCHLUSS (mm)	Ø 150 mm
ENERGIEEFFIZIENZKLASSE	A+

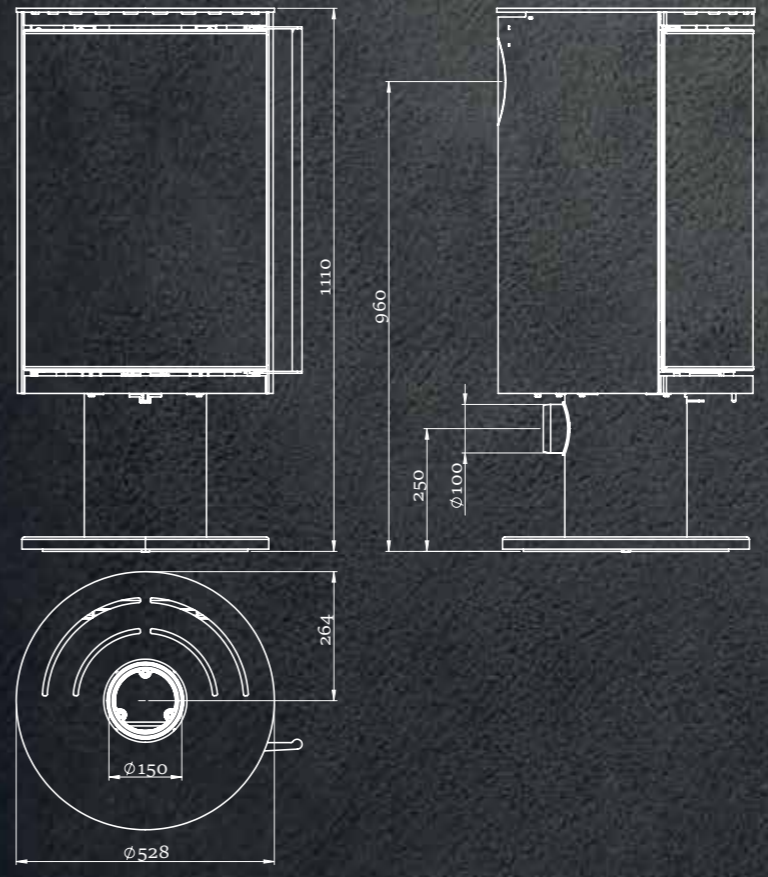

Großzügige Glasflächen und ein geräumiger Feuerraum garantieren einen freien, beeindruckenden Blick auf das Feuer. Der nahtlose, dezente Griff bewahrt die freie Sicht und verleiht dem Design zusätzliche Eleganz.

# U2 VG

Das Modell U2 der Classic Line besticht durch seine robuste Bauweise und den innovativen Drehsockel. Dieser ermöglicht es Ihnen, die Brennkammer flexibel auszurichten und das Flammenspiel aus jeder Ecke des Raumes zu genießen. Eine perfekte Verbindung von traditioneller Zuverlässigkeit und moderner Anpassungsfähigkeit für Ihr Zuhause.

NENNWÄRMELEISTUNG	5,0 kW
BEHEIZBARE FLÄCHE	125 m <sup>2</sup>
GEWICHT	85 kg
WANDABSTÄNDE	200/200/800
HINTEN / SEITE / VORNE (mm)	
WIRKUNGSGRAD	81%
FEINSTAUB	29 mg/m <sup>3</sup>
VERBRENNUNGSLUFT (mm)	Ø 100 mm
ABGASANSCHLUSS (mm)	Ø 150 mm
ENERGIEEFFIZIENZKLASSE	A+

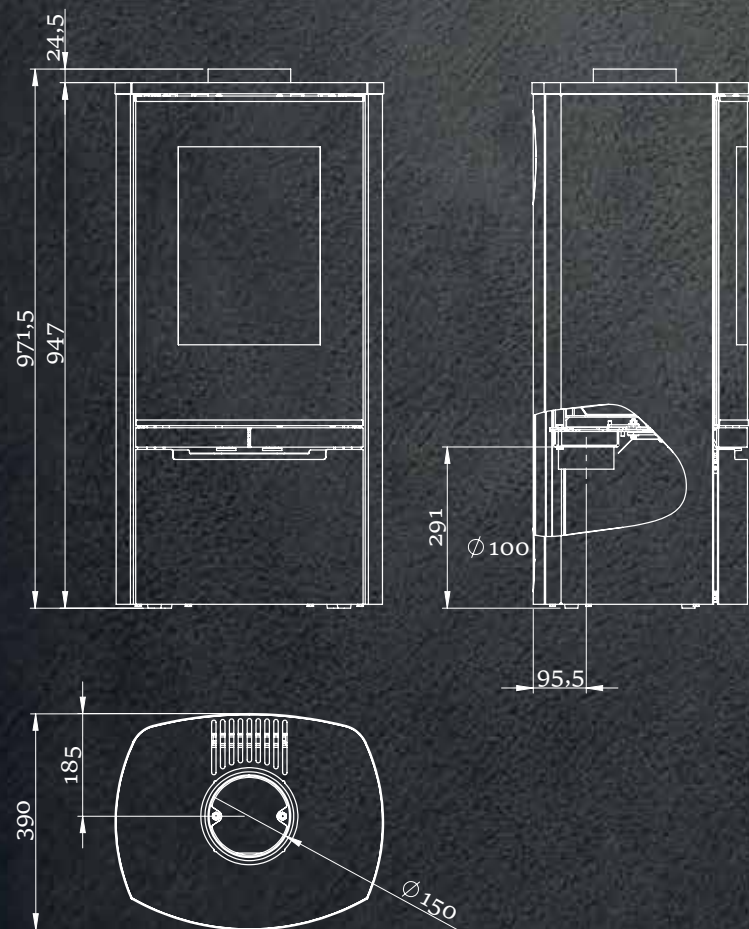

Großzügige Glasflächen und ein geräumiger Feuerraum garantieren einen freien, beeindruckenden Blick auf das Feuer. Der nahtlose, dezente Griff bewahrt die freie Sicht und verleiht dem Design zusätzliche Eleganz.



# SERIE 50

Die Serie 50 präsentiert Kaminöfen mit erhöhter Heizleistung, konzipiert für Holzscheite bis 50 cm Länge, und setzt damit neue Maßstäbe in Effizienz und Leistung. Diese Kaminöfen bringen Wärme und Geborgenheit auf eine ganz neue Art in Ihr Zuhause.

Ein Hauptmerkmal der Serie 50 ist der Feuerraum aus Thermobeton, der speziell für größere Holzscheite entwickelt wurde. Er ermöglicht eine verlängerte Wärmespeicherung und eine höhere Effizienz, selbst an kältesten Tagen.

Der elegante, über die gesamte Türhöhe verlaufende Griff verbindet Ästhetik mit Funktionalität. Er erleichtert das Öffnen und Schließen und verleiht dem Kamin gleichzeitig eine raffinierte, anspruchsvolle Optik.

Die Serie 50 ist mehr als nur ein Kaminofen – sie ist ein Symbol für Kraft, Effizienz und Zuverlässigkeit. Genießen Sie maximale Wärme bei minimalem Aufwand und verwandeln Sie Ihr Zuhause in eine wahre Oase der Geborgenheit.

flamme  
VERTE

Le label  
du chauffage  
au bois

# O1

Dieser aus robustem Stahl gefertigte Kaminofen vereint kraftvolle Präsenz mit raffinierter Eleganz. Er besticht durch einen Griff über die gesamte Türhöhe und einen großen Feuerraum für 50-cm-Scheite, der maximale Sicht und langanhaltende Wärme garantiert. Ob in Vollstahl oder mit Naturstein aus Serpentin oder Kalkstein – der O1 passt sich jedem Interieur an. Ein markanter Blickfang, der rustikalen Charme und wohlige Atmosphäre in Ihr Zuhause bringt.

NENNWÄRMELEISTUNG	7,6 kW
BEHEIZBARE FLÄCHE	145 m <sup>2</sup>
GEWICHT	147 kg
WANDABSTÄNDE	100/450/1270
HINTEN / SEITE / VORNE (mm)	
WIRKUNGSGRAD	76%
FEINSTAUB	40 mg/m <sup>3</sup>
VERBRENNUNGSLUFT (mm)	Ø 100 mm
ABGASANSCHLUSS (mm)	Ø 150 mm
ENERGIEEFFIZIENZKLASSE	A

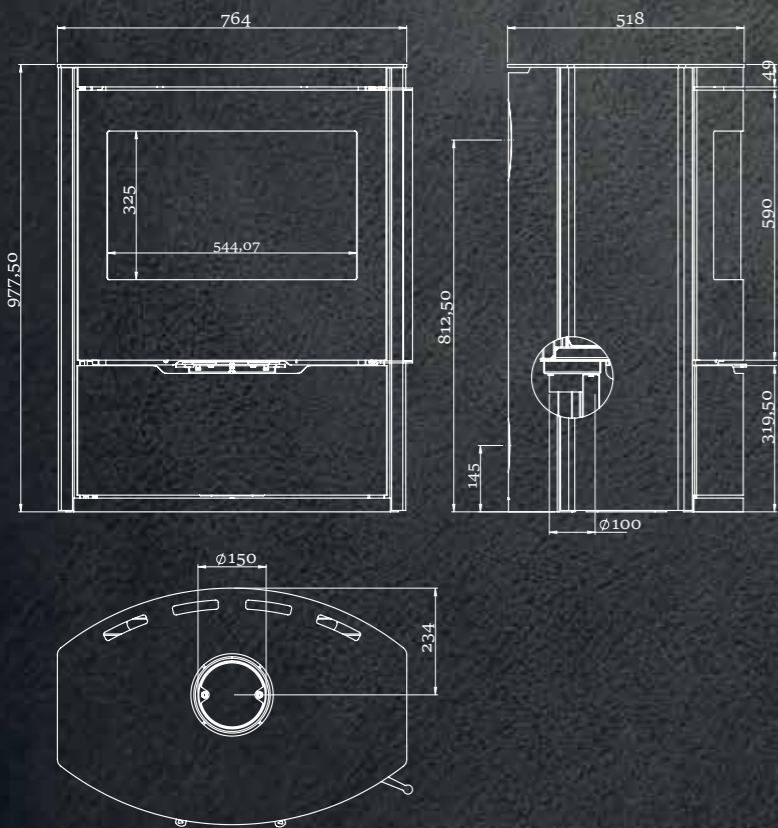

Auch in folgenden Versionen erhältlich:



SERPENTINSTEIN

KALKSTEIN





# O1 VG

Die Glasfront bietet eine klare Sicht auf die Flammen und schafft eine einladende Atmosphäre bei höchsten Sicherheitsstandards. Dank fortschrittlicher Verbrennungstechnologie garantiert der O1 VG eine effiziente Heizleistung und optimale Holzausnutzung. Die perfekte Wahl für alle, die dezente Raffinesse und täglichen Komfort in ihrem Zuhause schätzen.

NENNWÄRMELEISTUNG	7,6 kW
BEHEIZBARE FLÄCHE	145 m <sup>2</sup>
GEWICHT	147 kg
WANDABSTÄNDE HINTEN / SEITE / VORNE (mm)	100/450/1270
WIRKUNGSGRAD	76%
FEINSTAUB	40 mg/m <sup>3</sup>
VERBRENNUNGSLUFT (mm)	Ø 100 mm
ABGASANSCHLUSS (mm)	Ø 150 mm
ENERGIEEFFIZIENZKLASSE	A

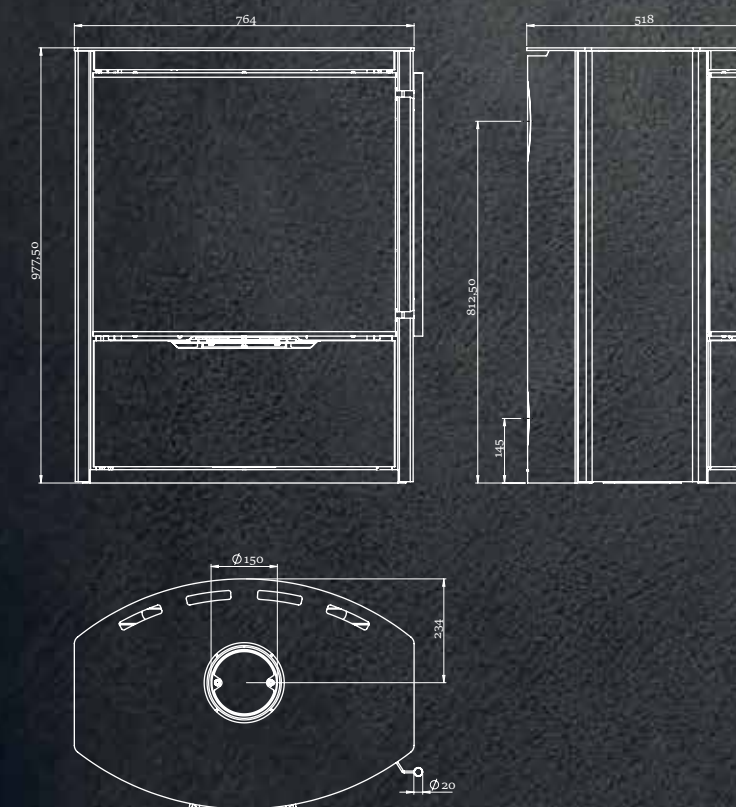

Auch in folgenden Versionen erhältlich:



SERPENTINSTEIN



KALKSTEIN

# O1 VG *Rounded Edition*

Das Modell O1 mit seinen markanten Glastüren präsentiert sich in einer neuen, raffinierten Ausführung. Die neu gestalteten, abgerundeten Seitenlinien verleihen seiner Erscheinung eine sanfte Note, ohne dabei seinen charakteristischen, kraftvollen Ausdruck zu verlieren. Elegant und außergewöhnlich – dieses Modell fügt sich perfekt in jedes Interieur ein und zieht garantiert alle Blicke auf sich.

NENNWÄRMELEISTUNG	7.6 kW
BEHEIZBARE FLÄCHE	145 m <sup>2</sup>
GEWICHT	192 kg
WANDABSTÄNDE	100/450/1270
HINTEN / SEITE / VORNE (mm)	
WIRKUNGSGRAD	76%
FEINSTAUB	40 mg/m <sup>3</sup>
VERBRENNUNGSLUFT (mm)	Ø 100 mm
ABGASANSCHLUSS (mm)	Ø 150 mm
ENERGIEEFFIZIENZKLASSE	A

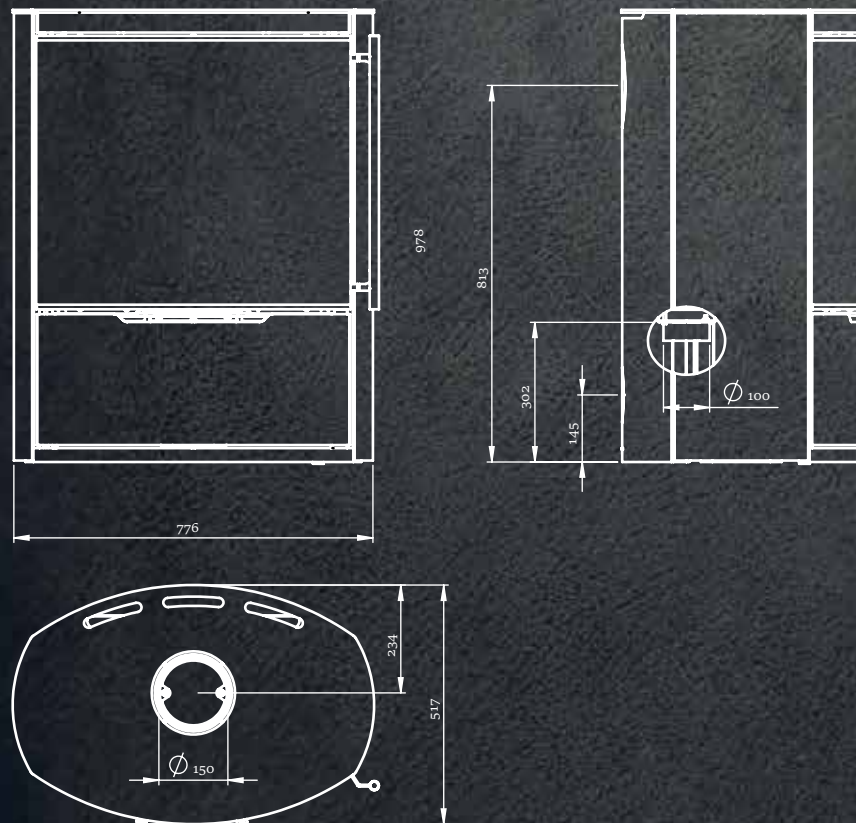

Dieses Modell ist auch in einer Natursteinausführung erhältlich, die dem Raum zusätzliche Beständigkeit und eine markante visuelle Identität verleiht – eine Präsenz, die garantiert Eindruck hinterlässt.





# O1 XL

Der O1 XL ist die imposante Großform unseres Klassikers. Als markanter Blickfang verbindet er gewohnt elegante Ästhetik mit einer noch kraftvolleren Präsenz. Erhältlich mit Naturstein aus Serpentin oder Kalkstein, lässt sich das Design individuell an Ihren Stil anpassen. Seine großzügigen Proportionen machen jedes Feuer zu einem spektakulären Erlebnis und verleihen Ihrem Zuhause einzigartigen Charakter.



NENNWÄRMELEISTUNG	7,6 kW
BEHEIZBARE FLÄCHE	145 m <sup>2</sup>
GEWICHT	192 kg
WANDABSTÄNDE HINTEN / SEITE / VORNE (mm)	100/450/1270
WIRKUNGSGRAD	76%
FEINSTAUB	40 mg/m <sup>3</sup>
VERBRENNUNGSLUFT (mm)	Ø 100 mm
ABGASANSCHLUSS (mm)	Ø 150 mm
ENERGIEEFFIZIENZKLASSE	A

- ECO DESIGN 2022
- FRISCHLÜFT-ANSCHLUSS
- 50cm
- 5 JAHRE GARANTIE
- STANDARD EN 16510
- SCHÖTT GLASS

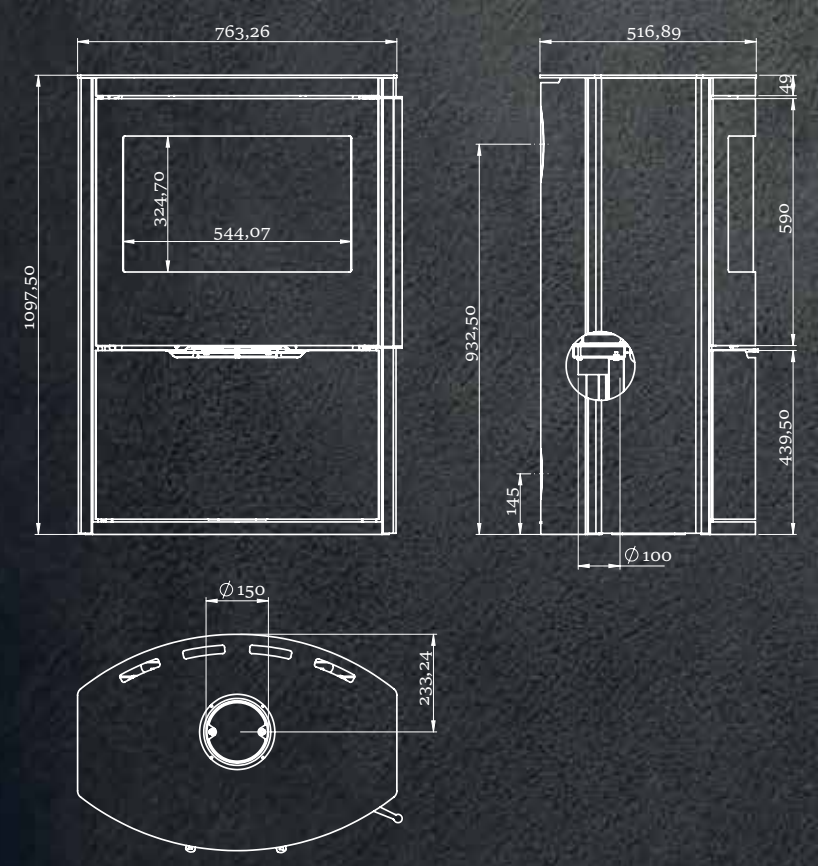

Auch in folgenden Versionen erhältlich:



SERPENTINSTEIN

KALKSTEIN

# O2

Der O2 ist mit einem 50 cm breiten Feuerraum ausgestattet und in robustem Stahl oder mit einer Verkleidung aus Kalkstein oder Serpentinsteine erhältlich. Das entscheidende Plus: Im Gegensatz zum O1 bietet dieses Modell die Option zur Wärmespeicherung. Massive Speicherelemente oberhalb der Brennkammer nehmen die Hitze auf und geben sie noch Stunden nach dem Erlöschen als sanfte Strahlungswärme ab. Ob in Stahl oder Stein – der O2 ist das Herzstück für langanhaltende Wohlfühlwärme.

NENNWÄRMELEISTUNG	7,6 kW
BEHEIZBARE FLÄCHE	145 m <sup>2</sup>
GEWICHT	192 kg
WANDABSTÄNDE	100/450/1270
HINTEN / SEITE / VORNE (mm)	
WIRKUNGSGRAD	76%
FEINSTAUB	40 mg/m <sup>3</sup>
VERBRENNUNGSLUFT (mm)	Ø 100 mm
ABGASANSCHLUSS (mm)	Ø 150 mm
ENERGIEEFFIZIENZKLASSE	A

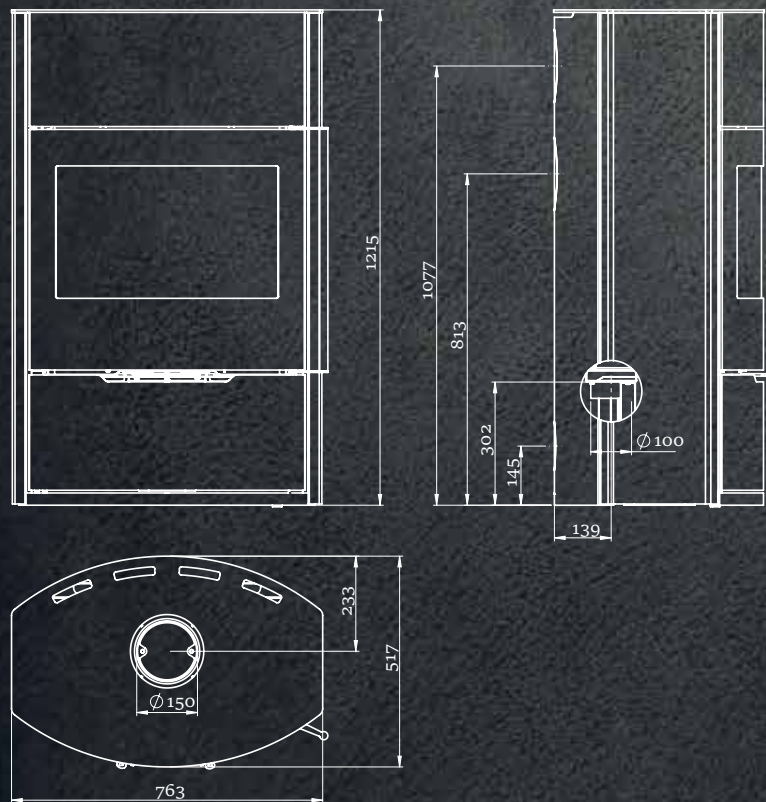

Auch in folgenden Versionen erhältlich:



SERPENTINSTEIN



KALKSTEIN





# O2 VG

Der O2 VG ist eine veredelte und raffiniertere Ausführung des beliebten Modells O2, die sich durch ihr Vollglas-Türdesign auszeichnet und so sowohl die Ästhetik als auch die Atmosphäre auf ein neues Niveau hebt. Mit klaren Linien und einer minimalistischen Silhouette passt der O2 VG perfekt in moderne Interieurs, in denen der Kaminofen zu einem echten Mittelpunkt wird.



NENNWÄRMELEISTUNG	7,6 kW
BEHEIZBARE FLÄCHE	145 m <sup>2</sup>
GEWICHT	192 kg
WANDABSTÄNDE	100/450/1270
HINTEN / SEITE / VORNE (mm)	
WIRKUNGSGRAD	76%
FEINSTAUB	40 mg/m <sup>3</sup>
VERBRENNUNGSLUFT (mm)	Ø 100 mm
ABGASANSCHLUSS (mm)	Ø 150 mm
ENERGIEEFFIZIENZKLASSE	A

- ECO DESIGN 2022
- FRISCHLUFT-ANSCHLUSS
- 50cm
- 5 JAHRE GARANTIE
- STANDARD EN 16510
- SCHÖTT GLASS

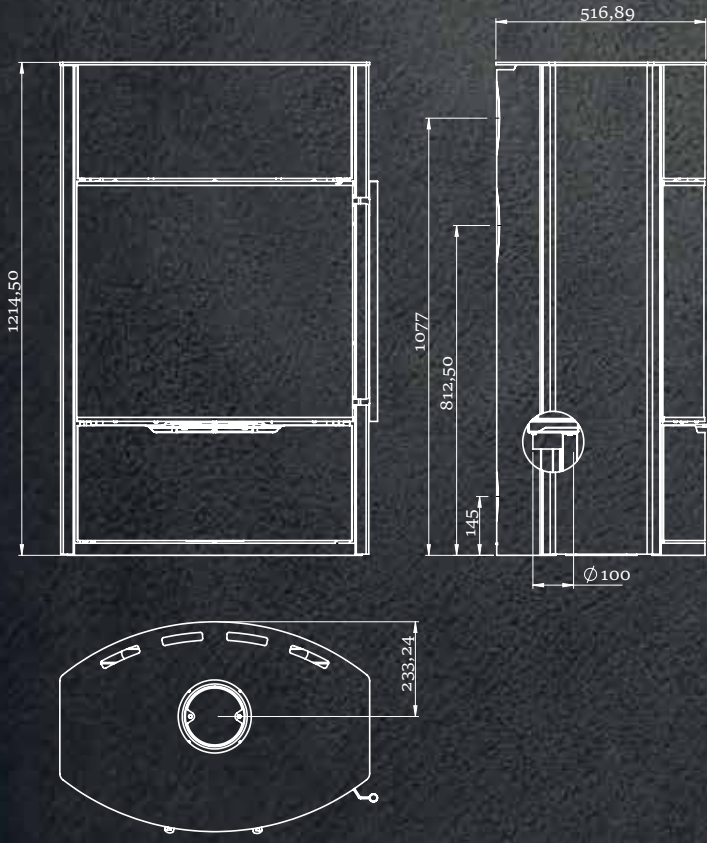

Auch in folgenden Versionen erhältlich:



SERPENTINSTEIN

KALKSTEIN

# O2 VG *Rounded Edition*

Das Modell O2 bietet in seiner neu aufgelegten Version eine perfekte Symbiose aus Kraft und zeitgemäßem Design. Seine elegant abgerundeten Seitenlinien lockern die Form auf und schaffen ein harmonisches, anspruchsvolles Erscheinungsbild, ohne dabei an Präsenz im Raum zu verlieren. Modern und markant fügt sich der O2 mühelos in verschiedenste Einrichtungsstile ein und hinterlässt stets einen bleibenden Eindruck.

NENNWÄRMELEISTUNG	7.6 kW
BEHEIZBARE FLÄCHE	145 m <sup>2</sup>
GEWICHT	192 kg
WANDABSTÄNDE	100/450/1270
HINTEN / SEITE / VORNE (mm)	
WIRKUNGSGRAD	76%
FEINSTAUB	40 mg/m <sup>3</sup>
VERBRENNUNGSLUFT (mm)	Ø 100 mm
ABGASANSCHLUSS (mm)	Ø 150 mm
ENERGIEEFFIZIENZKLASSE	A

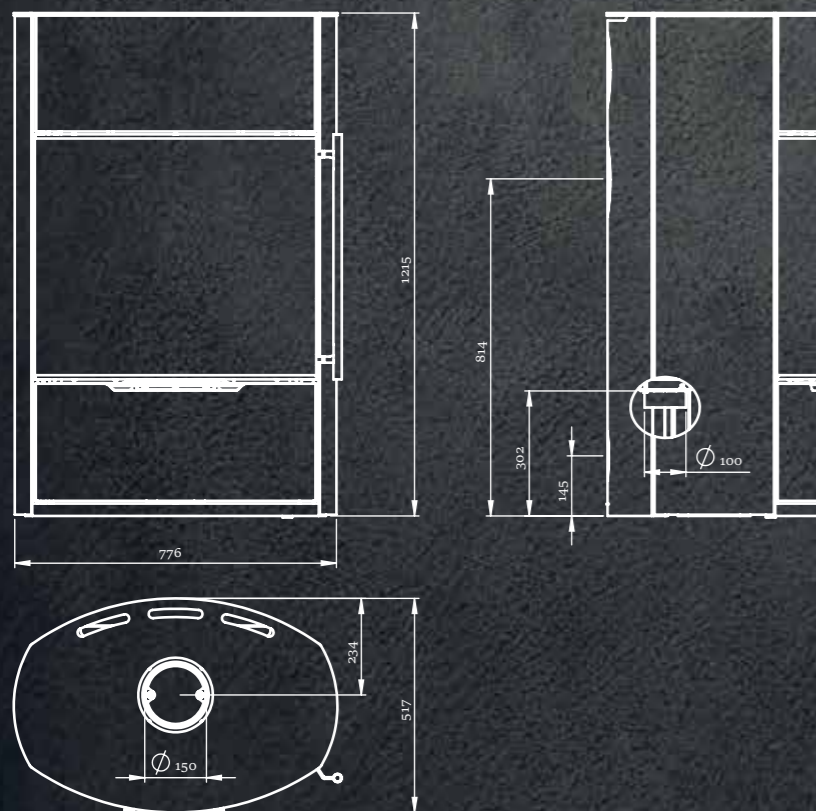

Dieses Modell ist auch in einer Natursteinausführung erhältlich, die dem Raum zusätzliche Beständigkeit und eine markante visuelle Identität verleiht – eine Präsenz, die garantiert Eindruck hinterlässt.





# M3 VG

Unser neuer Kaminofen verbindet schlankes Design mit erstklassiger Funktionalität. Gefertigt aus hochwertigem Stahlblech, bietet er einen großen Feuerraum für bis zu 50 cm lange Holzscheite an. Für eine wundervolle Sicht auf das Feuer sorgt die große Vollglastür. Für maximalen Komfort sorgen ein integriertes Holzfach sowie modulare Seitenregale, die sich individuell an Ihren Stil anpassen lassen. Ein funktionales Herzstück für Ihr Zuhause, gebaut für langanhaltende Wärme und Zuverlässigkeit.

NENNWÄRMELEISTUNG	8,1 kW
BEHEIZBARE FLÄCHE	155 m <sup>2</sup>
GEWICHT	166 kg
WANDABSTÄNDE	280/440/1500
HINTEN / SEITE / VORNE (mm)	
WIRKUNGSGRAD	80%
FEINSTAUB	40 mg/m <sup>3</sup>
VERBRENNUNGSLUFT (mm)	Ø 100 mm
ABGASANSCHLUSS (mm)	Ø 150 mm
ENERGIEEFFIZIENZKLASSE	A

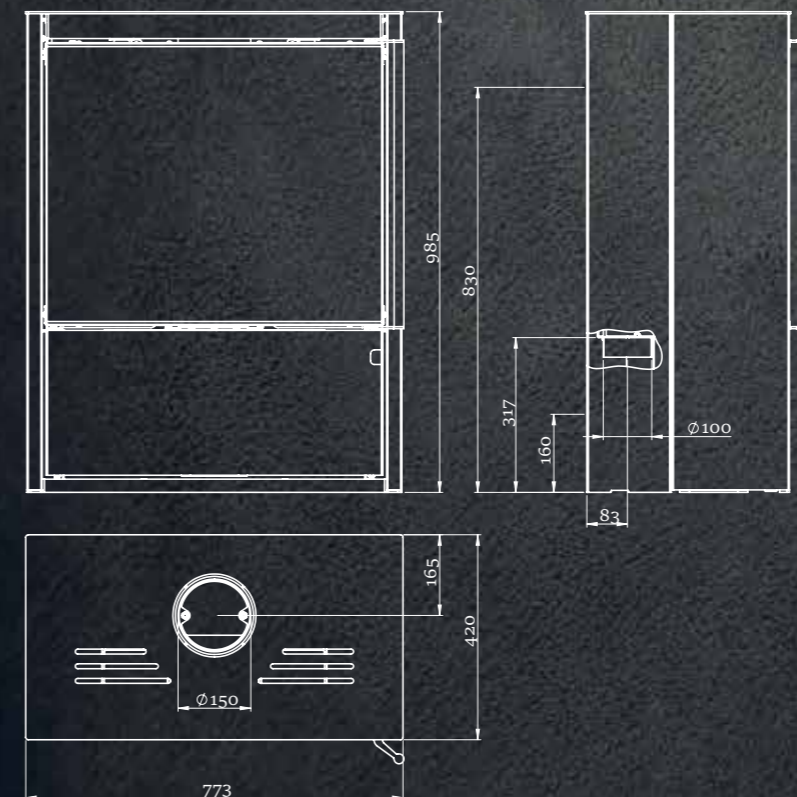

Unsere Holzaufbewahrungsboxen sind als optionales Zubehör erhältlich und lassen sich nach Ihren Wünschen stapeln und anordnen. Durch die individuelle Gestaltung des Layouts verändern Sie sowohl die Optik des Kamins als auch des Raumes. So verbinden Sie praktischen Stauraum mit einer persönlichen Design-Note.



# M4 VG

Verschönern Sie Ihr Zuhause mit diesem eleganten Kaminofen, dessen dreiseitige Verglasung eine perfekte Sicht aus jedem Winkel auf das Feuer ermöglicht. Der große Feuerraum ist für 50-cm-Holzscheite ausgelegt, während das integrierte Fach Ihr Brennholz stets griffbereit hält. Dank der modularen Regale, die sich flexibel an Ihren Raum anpassen lassen, ist der M4 VG ein funktionales und stilvolles Herzstück für jedes moderne Interieur.

NENNWÄRMELEISTUNG	8,5 kW
BEHEIZBARE FLÄCHE	155 m <sup>2</sup>
GEWICHT	195 kg
WANDABSTÄNDE	200/600/1400
HINTEN / SEITE / VORNE (mm)	
WIRKUNGSGRAD	81%
FEINSTAUB	40 mg/m <sup>3</sup>
VERBRENNUNGSLUFT (mm)	Ø 100 mm
ABGASANSCHLUSS (mm)	Ø 150 mm
ENERGIEEFFIZIENZKLASSE	A+

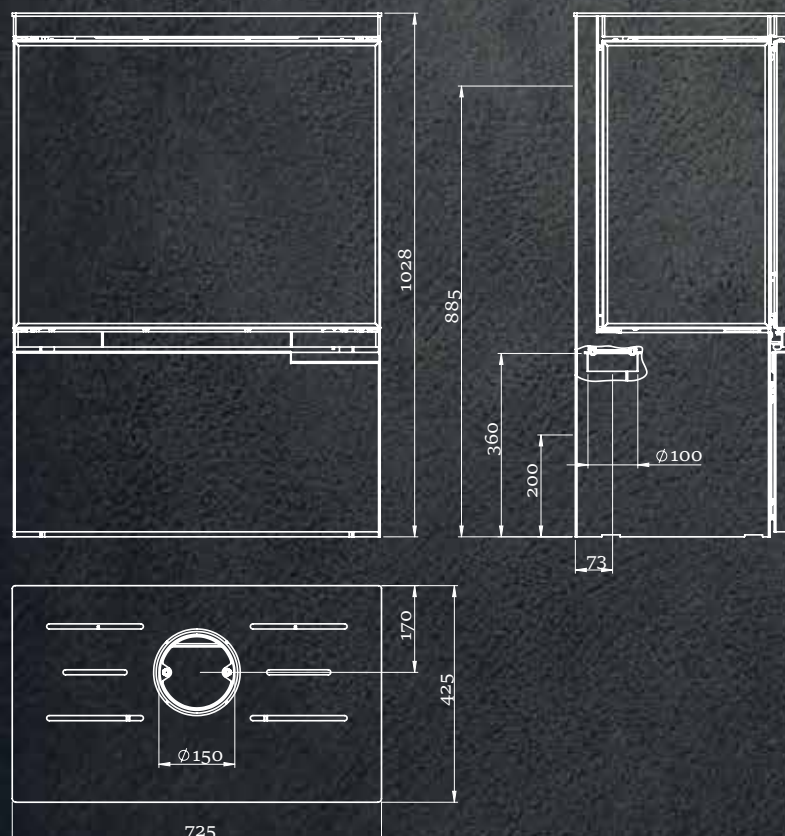

Unsere Holzaufbewahrungsboxen sind als optionales Zubehör erhältlich und lassen sich nach Ihren Wünschen stapeln und anordnen. Durch die individuelle Gestaltung des Layouts verändern Sie sowohl die Optik des Kamins als auch des Raumes. So verbinden Sie praktischen Stauraum mit einer persönlichen Design-Note.



---

Ember Kamin d.o.o.  
Industrijska 7, 34330 Velika  
Kroatien

[info@ember.hr](mailto:info@ember.hr) | [www.ember.de](http://www.ember.de)



AUTORISIERTER HÄNDLER:

